











GAS AIRSOFT PISTOL / CAL. 6 MM BB

PPQ BLOWBACK



 BLOW BACK	 VELOCITY 300 fps	 GAS	 22 ROUNDS
 6 mm AIRSOFT	 SEMI- AUTO	 HOP-UP ADJUSTABLE	 ★★★★★ AUTHENTIC REPLICA

.12 g BB = 365 fps / Velocité 111,2 mps / Velocidad 365 fps

OPERATION INSTRUCTIONS	2-7
MODE D'EMPLOI	8-13
MANUAL DE INSTRUCCIONES	14-19

⚠ WARNING: NOT A TOY. ADULT SUPERVISION IS REQUIRED. MISUSE MAY CAUSE SERIOUS INJURY, ESPECIALLY TO THE EYE. EYE AND FACE PROTECTION DESIGNED FOR AIRSOFT GUNS MUST BE WORN BY THE USER AND ANY PERSON WITHIN RANGE. READ THIS OWNER'S MANUAL BEFORE USING. MAY BE DANGEROUS UP TO 220 YARDS (200 METERS).



DESCRIPTION



OPERATION



CARE



SAFETY INSTRUCTIONS



SAFE GUN HANDLING

EN

You should be fully familiar with the proper and safe handling of your airsoft gun. The basic principles of gun safety require you to always apply the following rules when handling an airsoft gun.

- Never point the airsoft gun at anything you do not intend to shoot.
- Always treat the airsoft gun as though it is loaded and with the same respect you would a firearm.
- Always aim in a SAFE DIRECTION. Keep the muzzle pointed in a SAFE DIRECTION.
- Always keep the airsoft gun on SAFE until ready to shoot.
- Always keep your finger off the trigger and out of the trigger guard until ready to shoot.
- You and others with you should always wear eye and face protection designed for airsoft guns.
- Use .24 caliber (6 mm) plastic BBs only.
- Do not shoot at hard surfaces or at the surface of water: the plastic BBs may bounce off or ricochet and hit someone or something you had not intended to hit.
- DO NOT reuse BBs that have been previously fired.
- Replace the backstop if it becomes worn. Place the backstop in a location that will be safe should the backstop fail.
- Do not put the airsoft gun away loaded. Make sure ALL of the plastic BBs and power source are unloaded from the airsoft gun.
- Always store this airsoft gun in a secure location.
- Always make certain the airsoft gun is unloaded when getting it from storage or another person.
- DO NOT ATTEMPT TO DISASSEMBLE OR TAMPER WITH YOUR AIRSOFT GUN. CALL CUSTOMER SERVICE AT UMAREX USA FOR REPAIR.



⚠ WARNING: BUYER AND USER HAVE THE RESPONSIBILITY TO OBEY ALL WARNINGS AND CAUTIONS REGARDING THE USE OF GAS PROPELLANT.



SAFETY INSTRUCTIONS

EN



CAUTION

Buyer should be at least 18 years of age to purchase this airsoft gun.

Carefully read and understand these instructions before using this airsoft gun. Buyer and user have the duty to obey all laws regarding the purchase, use, and ownership of this airsoft gun.

⚠ WARNING: DO NOT BRANDISH OR DISPLAY THIS AIRSOFT GUN IN PUBLIC - IT MAY CONFUSE PEOPLE AND MAY BE A CRIME. POLICE AND OTHERS MAY THINK THIS AIRGUN IS A FIREARM. DO NOT CHANGE THE COLORATION AND MARKINGS TO MAKE IT LOOK MORE LIKE A FIREARM. THAT IS DANGEROUS AND MAY BE A CRIME.

⚠ WARNING: NEVER ASSUME THAT BECAUSE THE AIRSOFT GUN NO LONGER FIRES A BB AND/OR THE MAGAZINE IS REMOVED FROM THE GRIP FRAME THAT A PLASTIC BB IS NOT LODGED IN THE BARREL. ALWAYS TREAT THE AIRSOFT GUN AS THOUGH IT IS LOADED AND WITH THE SAME RESPECT YOU WOULD A FIREARM.

⚠ WARNING: NEVER LEAVE A COCKED OR LOADED AIRSOFT GUN UNATTENDED! YOU SHOULD STORE THIS GUN IN UNLOADED AND DECOCKED CONDITION. PUT THE SAFETY ON SAFE AND MAKE CAREFULLY SURE THAT THE BARREL IS CLEAR. KEEP THE GUN AWAY FROM CHILDREN AND PERSONS NOT SKILLED IN THE USE OF GUNS. KEEP GUN AND PROJECTILES SEPARATE FROM EACH OTHER SO THAT UNAUTHORIZED PERSONS HAVE NO ACCESS TO IT.

TECHNICAL DATA

System	Gas Airsoft
Caliber/Ammo	cal. 6 mm BB
Velocity	300 fps (91.4 m/s) .20g BB
Velocity	365 fps (111.2 m/s) .12g BB
Barrel length	3.5 in (102 mm)
Weight	0.9 lbs (408 g)
Length	7.75 in (196.9 mm)
Magazine capacity	22 BBs
Dangerous area up to	220 yards (200 m)



DESCRIPTION

EN





SAFETY

EN



CAUTION

- Only handle the gun when it is in safe condition.
- Always make sure that the muzzle points into a safe direction.





CHARGING GAS

EN

⚠ WARNING: FIRE AND EXPLOSION HAZARD

CONTAINS FLAMMABLE GAS UNDER PRESSURE. DO NOT IGNITE GAS. KEEP AWAY FROM HEAT, SPARKS OR FLAMES. BURNING GAS CAN MAKE CARBON MONOXIDE (CO). CO (CARBON MONOXIDE) IS INVISIBLE, HAS NO SMELL, AND IS LETHAL. GAS CAN MAY EXPLODE WHEN HEATED. RUPTURED GAS CAN MAY ROCKET.



IMPORTANT:

TO REDUCE CHANCE OF FIRE OR EXPLOSION:

- Always check gas can and charging adapter valve seal. Do not use if gas can has any unusual dent or rust and/or seal is loose.
- Attach charging adapter outdoors, away from flames or sparks or any other source that could ignite gas.
- Check for leaks in one or more of these ways: Apply soapy water to all connections. LOOK for bubbles, LISTEN for hiss of escaping gas, FEEL for extreme cold, and SMELL for rotten egg odor. If leaking is found, do not use.



IMPORTANT:

TO USE GREEN GAS:

- For best performance, after charging, allow airsoft gun gas reservoir to reach room temperature before use.

NOTE: Valve misalignment will cause excessive gas leak when charging gas and may result in an inadequate charge.

GREEN GAS HANDLING & STORAGE:

- Keep out of reach of children.
- Do not expose to heat, sparks, or flame.
- Do not leave in direct sunlight.
- Do not store at temperatures above 122°F or below 32°F.
- Never store in living spaces.
- Never refill a green gas canister. Refilling may cause explosion.
- Never put into luggage or take on trains or aircraft.
- Never put in fire or incinerator.
- Do not puncture.

⚠ WARNING: KEEP HANDS AND FACE AT A SAFE DISTANCE FROM THE ESCAPING GAS. ESCAPING GAS MAY CAUSE FROSTBITE. GAS MAY EXPLODE IF EXPOSED TO TEMPERATURES EXCEEDING 122°F. DO NOT SMOKE, KEEP AWAY FROM OPEN FIRE AND FLAMES. THE GAS IS HIGHLY FLAMMABLE.



CHARGING GAS

EN



Press the magazine release.
Pull out the magazine.



NOTE:

Invert gas can and make sure charging adapter is perpendicular to the valve stem of airsoft gun gas reservoir. Push can firmly for two or three seconds, pause, repeat. Reservoir is full when you see a little bit of gas exit the valve.

⚠ WARNING: POINT TOP OF MAGAZINE AWAY FROM FACE AND BODY. ESCAPING GAS MAY FREEZE SKIN.



3. Pull up and hold.

4. Slide off.

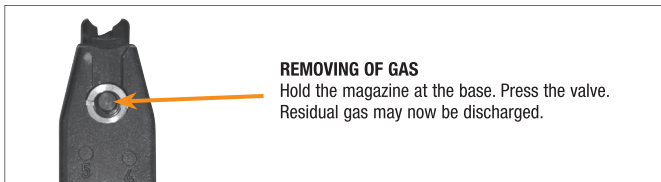
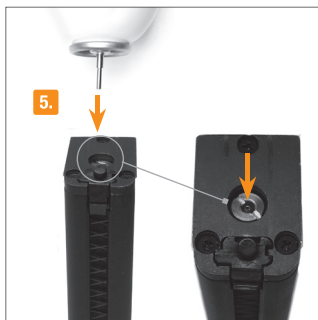

REMOVING OF GAS

Hold the magazine at the base. Press the valve.
Residual gas may now be discharged.



LOADING THE MAGAZINE

EN

CAUTION



Only use flawless BBs: Never use the following BBs:

1 diameter larger than 6mm, 2 with edges, 3 both halves not aligned, 4 used, soiled.

Warranty expires if non-recommended BBs are used.

It's recommended to use precision BBs from UMAREX.

To ensure proper operation of the magazine, protect it from dirt and dust.

⚠ WARNING: USE .24 CALIBER (6 MM) PLASTIC BBS ONLY IN THIS AIRSOFT GUN. USE OF ANY OTHER AMMUNITION CAN CAUSE INJURY TO YOU OR DAMAGE TO THE AIRSOFT GUN.

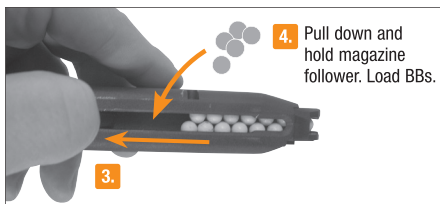



SIGHTS

EN

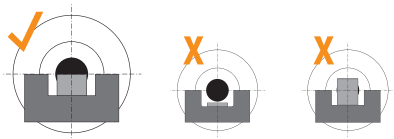

SHOOTING



To cock the pistol pull the slide to the end and push the slide back to the front position.



Pull trigger



PROBLEM SOLUTIONS

PROBLEMS	POSSIBLE CAUSES							
	Safety engaged	Gas Magazine empty	Dirty barrel	Extreme temperatures	Wrong ammunition	Ammunition loaded incorrectly	Gun not cocked	Sight not properly adjusted
Does not shoot straight		●	●	●	●	●		●
Gun does not shoot	●	●		●	●	●	●	
Low shooting speed		●	●	●	●	●		



HOP-UP

EN



NOTE: After step 3 do not pull the trigger. Pistol must be cocked in order to engage the take down lever. Failure to follow these steps may result in slide damage.

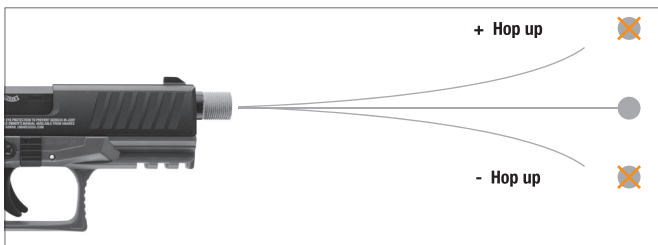
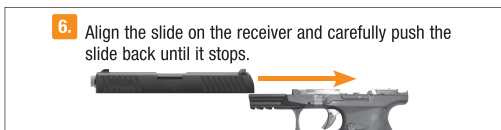
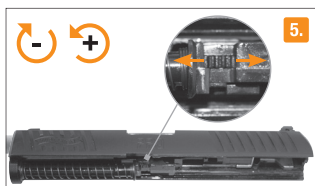
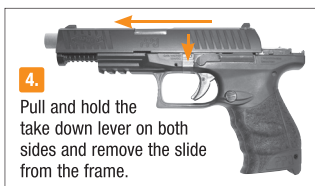



CARE AND MAINTENANCE

EN

⚠ WARNING: MAKE SURE THAT THE MUZZLE OF THE AIRSOFT GUN ALWAYS POINTS INTO A SAFE DIRECTION. NEVER AIM AT PETS OR UNSUSPECTING PERSONS. ALWAYS TREAT YOUR AIRSOFT GUN AS IF IT WAS LOADED AND READY TO FIRE.

⚠ WARNING: NEVER ATTEMPT TO CLEAN THE AIRSOFT GUN WITHOUT HAVING PUT THE SAFETY ON SAFE FIRST, REMOVE THE MAGAZINE AND CHECK THE BARREL, IT MUST BE CLEAR.

The exposed metal parts should be wiped clean using a slightly oiled cloth after handling to prevent rust. Use light acid free and resin free oil. RWS Spring Cylinder Oil is excellent for this. **Perform routine inspections of the airsoft gun to check for proper operation.**



CAUTION

OILS THAT CONTAIN ACID OR RESIN CAN DAMAGE SEALS AND POSSIBLY THE FINISH OF THE STOCK.

- Adjust the hop-up to its normal position before cleaning the airsoft gun.
- Do not force the rod into the barrel, as this could cause damage.
- Never drip silicone oil directly into the barrel.

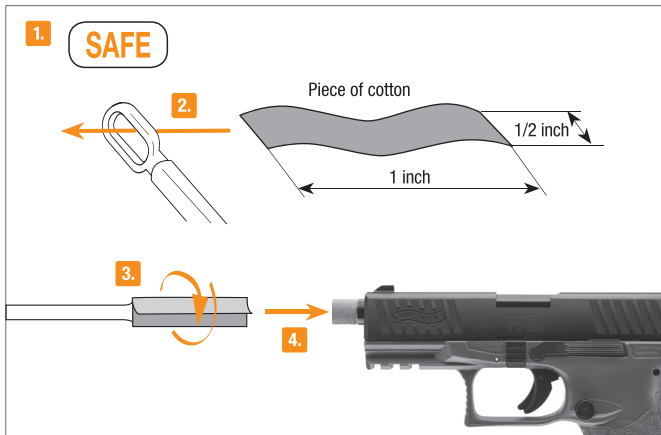



CARE AND MAINTENANCE

EN

WARRANTY

This product is warranted to the retail consumer for 60 days from date of purchase against defects in material and workmanship and is not transferable.

WHAT IS COVERED: Replacement parts and labor.

WHAT IS NOT COVERED: Shipping charges to Umarex USA for defective product and damages caused by abuse or failure to perform normal maintenance as well as any other expense. Consequential damages, or incidental expenses, including damage to property. Some states do not allow the exclusion or limitation of incidental or consequential damages, so the above limitation or exclusion may not apply to you.

WARRANTY CLAIMS: Warranty Claims and Repair for U.S. and Canadian customers only. Call Umarex USA (479)-646-4210 and ask for the Service Department. If it is determined a return is necessary, you will be issued a Return Authorization Number. Write this number boldly on the box and return the product prepaid to Umarex USA (Canadian customers will be provided with the address of an authorized Canadian Repair Facility). Your name, address, phone number and a note explaining the defect found must be included in the package. A copy of the original dated cash register receipt must accompany the return. U.S. customers, include a check made to Umarex USA in the amount provided by Umarex USA's service department to cover shipping and handling.

IMPLIED WARRANTIES: Any implied warranties, including the implied warranties of merchantability and fitness for a particular purpose, are limited in duration to 60 days from date of retail purchase. SOME STATES DO NOT ALLOW LIMITATIONS ON HOW LONG IMPLIED WARRANTY LASTS, SO THE ABOVE LIMITATIONS MAY NOT APPLY TO YOU. TO THE EXTENT ANY PROVISION OF THIS WARRANTY IS PROHIBITED BY FEDERAL, STATE, OR MUNICIPAL LAW; WHICH CANNOT BE PREEMPTED, IT SHALL NOT BE APPLICABLE. THIS WARRANTY GIVES YOU SPECIFIC LEGAL RIGHTS, AND YOU MAY ALSO HAVE OTHER RIGHTS, WHICH VARY FROM STATE TO STATE AND COUNTRY TO COUNTRY.

WARRANTY VIOLATIONS

The following will void your warranty:

- physical abuse
- use of poor quality BBs (including .12 g BBs)
- disassembly
- internal upgrades

REPAIR



CAUTION

Any modification or tampering with an airsoft gun may cause a malfunction, make it unsafe to use and will void your warranty. Any change in performance, such as a lowered trigger pull force and shortened trigger travel, indicates possible wear and such gun should be inspected, replaced, or properly repaired. Any airsoft gun that has been dropped should be checked to ensure its function has not been affected. Repairs should only be made by an authorized Umarex USA service center.



DESIGNATION



EMPLOI



ENTRETIEN



INSTRUCTIONS DE SÉCURITÉ



MANIEMENT DES ARMES EN TOUTE SÉCURITÉ

FR

Vous devez savoir manier votre arme correctement et de manière sûre et devez impérativement respecter les règles de base de tir en toute sécurité à chaque fois que vous manipulez l'arme.

- Ne pointez jamais l'arme Airsoft sur quelqu'un ou vers quelque chose sur lequel vous n'avez pas l'intention de tirer.
- Manipulez toujours l'arme Airsoft comme si elle était chargée et comme si elle s'agissait d'une arme à feu.
- Visez toujours dans une DIRECTION SÛRE.
- Gardez toujours la bouche de l'arme pointée dans une DIRECTION SÛRE.
- Ne mettez jamais votre doigt sur la détente ou dans le pontet tant que vous n'êtes pas prêt à tirer.
- Laissez toujours la sûreté de l'arme enclenchée (position SAFE) jusqu'à ce que vous soyez à tirer.
- Le tireur et les autres personnes présentes lors du tir doivent toujours porter des lunettes et le visage de protection.
- Utilisez seulement des billes BB en plastique de calibre .24 (6 mm).
- Ne tirez pas sur une surface dure ou sur une étendue d'eau. La balle pourrait ricocher et atteindre une personne ou quelque chose que vous ne vouliez pas atteindre. NE RÉUTILISEZ PAS la bille car elle pourrait endommager votre arme.
- Si l'écran pare-balles est usé, remplacez-le. Mettez l'écran pare-balles dans un endroit où sa défaillance éventuelle n'entraînera aucun danger.
- Ne rangez ou ne déposez jamais l'arme sans l'avoir préalablement déchargée. Assurez-vous qu'il ne reste AUCUNE bille dans l'arme, qu'elle ne renferme plus de CO2 et que les piles sont retirées.
- Rangez toujours l'arme dans un endroit sûr. Assurez-vous toujours que l'arme airsoft n'est pas chargée lorsque vous la sortez de son rangement ou la recevez d'une autre personne.
- NE TENTEZ PAS DE DÉMONTER OU DE MODIFIER VOTRE ARME À AIR COMPRIMÉ. POUR TOUTE RÉPARATION, CONTACTEZ LE SERVICE CLIENTÈLE D'UMAREX USA.



AVERTISSEMENT : IL EST DE LA RESPONSABILITÉ DE L'ACHETEUR ET L'UTILISATEUR DE TENIR COMPTE DE TOUTS LES AVERTISSEMENTS ET LES MISES EN GARDE QUI CONCERNENT L'UTILISATION DE GAZ PROPULSEUR.



ATTENTION

L'acheteur doit être âgé d'au moins 18 ans pour acquérir cette arme airsoft. Lisez attentivement les présentes instructions et assurez-vous de les avoir bien comprises avant d'utiliser cette arme. L'acheteur et l'utilisateur ont le devoir de respecter toutes les lois relatives à l'achat, l'utilisation et la détention de cette arme airsoft.

⚠️ AVERTISSEMENT : NE BRANDISSEZ PAS ET NE MONTREZ PAS CE PISTOLET AIRSOFT EN PUBLIC, CELA POURRAIT SEMER LA CONFUSION PARMIS LES GENS ET CONSTITUER UN DÉLIT. LA POLICE ET LES AUTRES PERSONNES PEUVENT PENSER QU'IL S'AGIT D'UNE ARME À FEU. NE MODIFIEZ PAS LE COLORIS ET LES MARQUES POUR LE FAIRE RESSEMBLER D'AVANTAGE À UNE ARME À FEU. CELA PEUT ÊTRE DANGEREUX ET CONSIDÉRÉ COMME UN DÉLIT.

⚠️ AVERTISSEMENT : MEME SI L'ARME AIRSOFT NE TIRE PLUS DE BILLE ET/OU SI LE CHARGEUR EST RETIRÉ DE LA POIGNÉE, N'OUBLIEZ JAMAIS QU'UNE BILLE PEUT ENCORE SE TROUVER DANS LE CANON. MANIPULEZ TOUJOURS L'ARME AIRSOFT COMME SI ELLE ÉTAIT CHARGÉE ET AVEC LE MEME ÉGARD AVEC LEQUEL VOUS TRAITERIEZ UNE ARME À FEU.

⚠️ AVERTISSEMENT : NE LAISSEZ EN AUCUN CAS UNE ARME AIRSOFT CHARGÉE OU ARMÉE SANS SURVEILLANCE ! DÉCHARGEZ ET DÉSARMEZ VOTRE ARME AVANT DE LA RANGER. ENCLENCHEZ LA SÛRETÉ (POSITION « SAFE ») ET VÉRIFIEZ AVEC PRÉCAUTION QUE LE CANON EST VIDE. RANGÉZ L'ARME HORS DE PORTEE DES ENFANTS ET DES PERSONNES NON FORMÉES AU MANIÈMENT DES ARMES. RANGÉZ L'ARME ET LES PROJECTILES DANS DES ENDROITS SÉPARÉS ET NON ACCESSIBLES AUX PERSONNES NON AUTORISÉES.

FICHE TECHNIQUE

Système	Gas Airsoft
Calibre / Munitions	cal. 6 mm BB
Vitesse	91,4 m/s (300 fps) <small>0,20 g BB</small>
Vitesse	111,2 m/s (365 fps) <small>0,12 g BB</small>
Longueur canon	102 mm (3,5 in)
Poids	408 g (0,9 lbs)
Longueur	196,9 mm (7,75 in)
Capacité	22 BBs
Zone de danger s'étendant jusqu'à	200 m (220 yds)





ATTENTION

- Ne manipulez l'arme lorsque la sécurité est enclenchée.
- Assurez-vous que la bouche est orientée dans une direction non dangereuse.



⚠ AVERTISSEMENT :

MAINTENEZ LA CARTOUCHE DE GAZ À UNE DISTANCE RAISONNABLE DU VISAGE ET DES MAINS. LES ÉVENTUELLES FUITES DE PEUVENT PROVOQUER UNE ENGELURE. NE LES EXPOSEZ PAS À UNE CHALEUR EXCESSIVE ET NE LES CONSERVEZ PAS À DES TEMPÉRATURES SUPÉRIEURES À 50 °C. NE FUMEZ PAS ET TENEZ-VOUS LOIN DE TOUTE FLAMME. LE GAZ EST HAUTEMENT INFLAMMABLE.





⚠ ATTENTION: DANGER DE FEU ET D'EXPLOSION

CONTIENT DES GAZ INFLAMMABLE SOUS PRESSION. N'ENFLAMMEZ PAS CES GAZ. CONSERVEZ LOIN DE LA CHALEUR, DES ÉTINCELLES OU DES FLAMMES. LES GAZ QUI BRÛLENT PEUVENT DÉGAGER DU MONOXIDE DE CARBONE (CO). LE MONOXIDE DE CARBONE EST INVISIBLE, NE DÉGAGE PAS D'ODEUR ET EST MORTEL. LES GAZ PEUVENT EXPLOSER LORSQU'ILS SONT CHAUFFÉS. UN CONTENANT PERCÉ PEUT ÊTRE PROPULSÉ.



ATTENTION

POUR RÉDUIRE LES RISQUES DE FEU OU D'EXPLOSION:

- Vérifiez toujours la bouteille de gaz et le joint d'étanchéité de la valve de l'adaptateur de remplissage. N'utilisez pas si la bouteille est bosselée ou rouillée et/ou si le joint d'étanchéité n'est pas serré.
- Mettez en place l'adaptateur de remplissage à l'extérieur, loin des flammes ou des étincelles ou de toute autre source qui pourrait enflammer les gaz.
- Vérifiez la présence de fuites en utilisant une de ces méthodes: Appliquez de l'eau savonneuse sur tous les raccords. SURVEILLEZ les bulles, ÉCOUTEZ pour détecter le bruit du gaz qui s'échappe, TOUCHEZ pour sentir le froid intense et HUMEZ pour sentir l'odeur des œufs pourris. Si vous constatez une fuite, n'utilisez pas l'appareil.egg odor. If leaking is found, do not use.



ATTENTION

POUR UTILISER DU GAZ PROPULSEUR GREEN GAS:

- Pour un meilleur rendement, après un remplissage, laissez le réservoir du fusil airsoft se réchauffer à la température ambiante avant l'utilisation.
- NOTEZ BIEN: Un mauvais alignement de la valve causera une fuite de gaz excessive lors d'un remplissage et peut avoir comme conséquence un remplissage inadéquat.

MANUPULATION ET ENTREPOSAGE DU GAZ DE TYPE GREEN GAS:

- Gardez loin des enfants.
- N'exposez pas à la chaleur, aux étincelles ou à la flamme.
- N'exposez pas aux rayons directs du soleil.
- Ne rangez pas à des températures supérieures à 122o F ou inférieures à 32o F.
- Ne rangez pas dans des pièces d'habitation.
- Ne remplissez jamais une seconde fois une bouteille de gaz „green gas“. Un nouveau remplissage peut causer une explosion.
- Ne mettez jamais dans vos bagages ou à bord d'un train ou d'un avion.
- Ne jetez jamais dans un feu ou dans un incinérateur.
- Ne percez pas.



CHARGEMENT GAZ

FR



Appuyez sur l'arrêteoir du chargeur. Retirez le chargeur du pistolet par la partie inférieure de la poignée.



Renversez la bouteille de gaz et assurez-vous que l'adaptateur de remplissage est perpendiculaire à la queue de robinet du réservoir de gaz du fusil airsoft. Exercez une pression ferme sur la bouteille pendant deux ou trois secondes, faites une pause, puis répétez. Le réservoir est plein lorsque vous constatez qu'un peu de gaz s'échappe de la valve.

⚠ AVERTISSEMENT :
DIRIGEZ LE HAUT DU CHARGEUR
DANS LA DIRECTION OPPOSEE A
VOTRE CORPS ET VOTRE VISAGE.
LE GAZ S'ÉCHAPPANT PEUT
ENTRAÎNER DES ENGELURES.

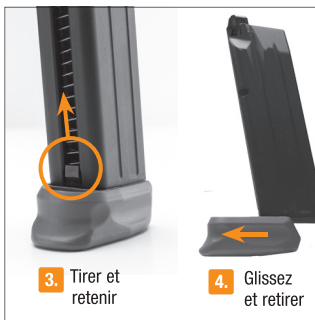

3. Tirez et retenir

4. Glissez et retirer

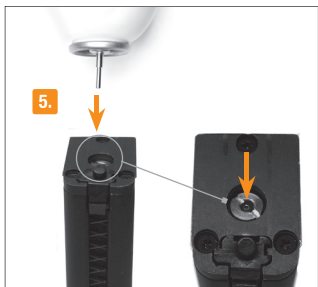

5.

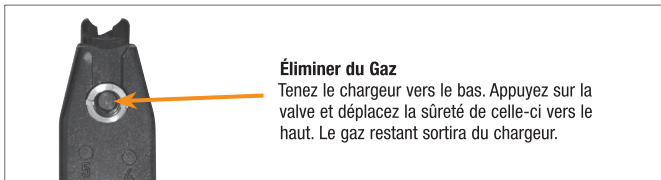

Éliminer du Gaz

Tenez le chargeur vers le bas. Appuyez sur la valve et déplacez la sûreté de celle-ci vers le haut. Le gaz restant sortira du chargeur.



CHARGEMENT

FR



ATTENTION

N'utilisez que des billes BB (sans défaut). N'utilisez jamais les types de billes BB suivants : ❶ Diamètre supérieur à 6 mm, ❷

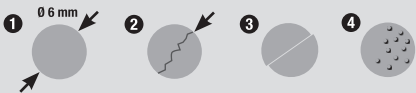

Ebréchées, ❸ Dont les moitiés ne coïncident pas, ❹ Usées ou sales. Si des projectiles autres que ceux appropriés sont utilisés, la garantie ne sera plus valable. Il est recommandé d'utiliser des billes de précision de la marque UMAREX/WALTHER. Pour garantir le bon fonctionnement du chargeur, faites en sorte que les saletés et poussières n'entrent pas dans le chargeur.

⚠ AVERTISSEMENT : UTILISEZ DES BILLES BB EN PLASTIQUE DE CALIBRE .24 (6 MM) AVEC CETTE ARME AIRSOFT. L'UTILISATION DE TOUTE AUTRE MUNITION PEUT ENTRAINER DES BLESSURES OU ENDOMMAGER L'ARME.

6 mm
AIRSOFT

WEIGHT
0,2 g BB

WEIGHT
0,25 g BB

22
ROUNDS

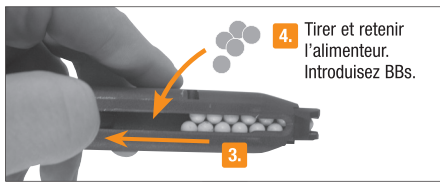



DISPOSITIF DE VISÉE

FR

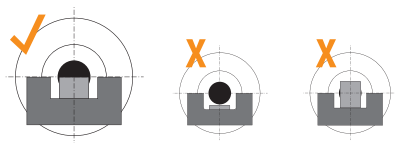

TIR



Pour charger l'arme, tirez le levier d'armement vers l'arrière jusqu'à la butée, puis ramenez le vers l'avant.

Lorsque vous actionnez la détente



DYSFONCTIONNEMENTS

DYSFONCTIONNEMENTS

Mauvaise performance de tir

l'arme ne tire pas

Faible vitesse du projectile

CAUSES POSSIBLES

	Chargeur vide	canon encrassé	températures extrêmes	mauvaises munitions	munitions mal chargées	dispositif de visée mal réglé	
sûreté de l'arme enclenchée	●	●	●	●	●	●	
Mauvaise performance de tir	●	●	●	●	●	●	
l'arme ne tire pas	●		●	●	●		
Faible vitesse du projectile	●	●	●	●	●		



HOP UP

FR

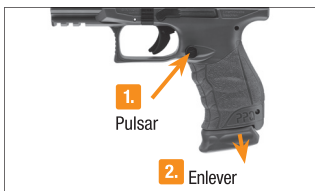

NOTEZ BIEN : Après l'étape 3, ne pas tirer la détente. Le pistolet à air comprimé doit être armé d'une manière à amorcer le désengagement du levier. Ne pas suivre ces étapes pourrait provoquer des dommages à la culasse.

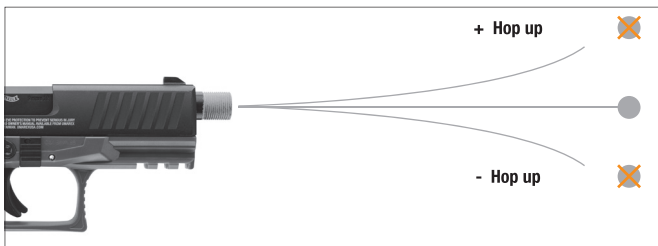
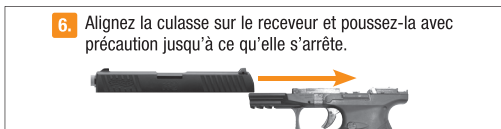
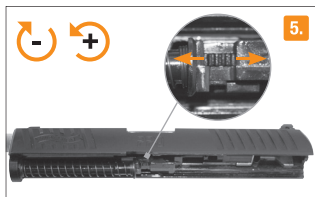



NETTOYAGE LE CANON

FR

⚠ AVERTISSEMENT : ASSUREZ-VOUS QUE L'ARME AIRSOFT EST CONSTAMMENT POINTÉE DANS UNE DIRECTION SURE. NE VISEZ JAMAIS DES ANIMAUX, NI DES PERSONNES. MANIER TOUJOURS VOTRE ARME AIRSOFT COMME SI ELLE ÉTAIT CHARGÉE ET PRÊTE À TIRER.

⚠ AVERTISSEMENT : N'ESSAYEZ EN AUCUN CAS DE NETTOYER L'ARME AIRSOFT SANS AVOIR PRÉALABLEMENT ENCLENCHE LA SÛRETÉ, ENLEVE LE CHARGEUR ET LA BATTERIE ET VÉRIFIE LE CANON, CE DERNIER DEVANT ÊTRE VIDE. LES PARTIES MÉTALLIQUES EXPOSÉES DOIVENT ÊTRE NETTOYÉES DE TEMPS EN TEMPS. UTILISEZ UN CHIFFON DOUX LÉGÈREMENT IMBIBÉ D'HUILE POUR ARMES.

Après utilisation, les parties métalliques exposées doivent être nettoyées à l'aide d'un chiffon légèrement imbibé d'huile pour éviter la rouille. Utilisez une huile légère sans acide ni résine. Le produit RWS Spring Cylinder Oil est particulièrement bien adapté pour ce genre de travaux. **Contrôlez régulièrement votre arme Airsoft pour vérifier son bon fonctionnement.**

⚠ ATTENTION

LES HUILES CONTENANT DE L'ACIDE OU DE LA RÉSINE PEUVENT ENDOMMAGER LES JOINTS ET ÉVENTUELLEMENT LA FINITION DE LA CROSSE.

- Placez le hop-up dans sa position normale avant de nettoyer l'arme Airsoft.
- Ne faites pas usage de la force pour introduire la tige dans le canon, cela pourrait l'endommager.
- NE VERSEZ JAMAIS DIRECTEMENT DE L'HUILE DE SILICONE DANS LE CANON.

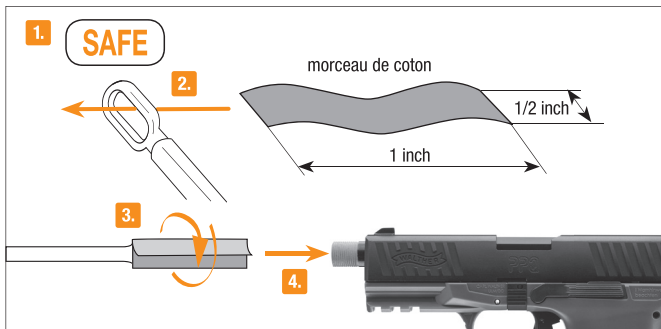



GARANTIE

Le client dispose à compter de la date d'achat d'une garantie de 60 jours pour les défauts de matériaux et de fabrication.

CCE QUI EST COUVERT PAR LA GARANTIE : Les pièces de remplacement et la main-d'œuvre.

CE QUI N'EST PAS COUVERT : Les frais de transport pour envoyer le produit défectueux à Umarex USA et les dommages causés par un usage abusif ou par un manque d'entretien en plus de toute dépense supplémentaire ou fortuite, tout dommage indirect comprenant le dommage à la propriété. Certains états ne permettent pas ces exclusions ou ces limites pour les dommages directs et indirects, donc les exclusions et les limites mentionnées peuvent ne pas s'appliquer.

DEMANDES DE RÉPARATION SOUS GARANTIE : Demandes de réparation sous garantie et réparation pour les clients des U.S.A et du Canada seulement. Communiquez par téléphone avec Umarex USA au (479)-646-4210 et demandez le service. Si nous jugeons qu'un retour du produit est nécessaire, vous obtiendrez un numéro d'autorisation de retour. Écrivez ce numéro en gros caractères sur le colis et retournez-nous le produit port payé à Umarex USA. (On donnera aux clients canadiens l'adresse d'une centre de service canadien agréé). Incluez dans l'envoi votre nom, votre adresse, votre numéro de téléphone et une note expliquant la déféctuosité. Une copie du reçu de caisse original daté doit accompagner le produit retourné. Clients des É.-U., doivent inclure un chèque au nom d'Umarex USA au montant fourni par le service à la clientèle Umarex USA afin de couvrir les frais d'envoi et de manutention.

GARANTIES TACITES : Toutes les garanties tacites, y compris les garanties tacites de commercialisation et d'adaptabilité à un objectif particulier, sont limitées à une période de 60 jours à compter de la date d'achat. CERTAINS ÉTATS NE PERMETTENT PAS DE LIMITES SUR LA DURÉE D'UNE GARANTIE TACITE, DONC LES LIMITES MENTIONNÉES PEUVENT NE PAS S'APPLIQUER. SI UNE PARTIE DE CETTE GARANTIE EST INTERDITE PAR UNE LOI FÉDÉRALE, DE L'ÉTAT OU MUNICIPALE QUE L'ON N'A PAS PU ANTICIPER, ELLE NE S'APPLIQUE PAS. CETTE GARANTIE VOUS DONNE DES DROITS LÉGAUX PRÉCIS ET VOUS POUVEZ AUSSI AVOIR D'AUTRES DROITS QUI VARIENT D'UN ÉTAT À UN AUTRE ET D'UN PAYS À UN AUTRE.

INFRACTIONS À LA GARANTIE

Les situations suivantes annulent la garantie :

- usage abusif
- utilisation de projectiles de mauvaise qualité (comprenant les BB de 0,12g)
- démontage
- modifications apportées aux pièces internes

REPARATION



ATTENTION

Toute modification ou alteration d'une arme airsoft peut entraîner un dysfonctionnement, rendre son utilisation dangereuse, et entraînera l'annulation de la garantie. Toute alteration des performances (telle que la diminution de l'effort sur la détente ou une course moins longue de la détente) indique une éventuelle usure. L'arme doit alors être inspectée, remplacée ou réparée de manière adéquate. Toute arme airsoft qui a subi une chute doit être contrôlée par un professionnel agréé par Umarex USA pour assurer son bon fonctionnement.



DESCRIPCIÓN



OPERACIÓN



CUIDADO



INSTRUCCIONES DE SEGURIDAD



MANEJO SEGURO DE ARMAS

ES

Deberá estar familiarizado con el manejo correcto y seguro de su arma. Con respecto a las reglas básicas para disparar con seguridad, considere cada contacto con el arma como parte de su manejo.

- No apunte nunca arma hacia cosas a las que no piensa disparar.
- Debe manejar esta arma de aire comprimido con la misma precaución que si fuera cargada y se tratara de un arma de fuego.
- Apunte siempre en una DIRECCIÓN SEGURA. La boca del cañón debe apuntar siempre en una DIRECCIÓN SEGURA.
- No toque nunca el gatillo ni mantenga el dedo dentro del guardamonte si no tiene la intención de disparar.
- Mantenga siempre el seguro del arma de airsoft en posición de BLOQUEO hasta que esté listo para disparar.
- Usted y otras personas con usted siempre debe usar protección ocular y facial diseñado para armas de airsoft.
- Usar sólo proyectiles de plástico del calibre 0,24 (6 mm).
- No dispare contra superficies duras o al agua, porque los proyectiles podrían rebotar y causar daños en objetos y personas.
- NO reutilizar los proyectiles porque podrían dañar la pistola.
- Cambie el tope de retención si está gastado. Coloque siempre el tope de retención en un lugar que resulte seguro aún si éste no logra detener los proyectiles.
- No guarde nunca el arma sin haberla descargado. Asegúrese siempre de descargar TODOS los proyectiles, así como los cartuchos de CO2 o baterías, del arma de airsoft.
- Guarde siempre el arma de airsoft en lugar seguro.
- Asegúrese de que el arma de airsoft está descargada al recogerla del lugar donde se guarda o al recibirla de otra persona.
- NO DESMONTE NI MODIFIQUE EL ARMA. EN CASO DE AVERÍAS, PÓNGASE EN CONTACTO CON EL SERVICIO DE ATENCIÓN AL CLIENTE DE UMAREX USA PARA SU REPARACIÓN.
- NO DEBE DESMONTAR NI MODIFICAR SU ARMA. EN CASO DE AVERÍAS, PÓNGASE EN CONTACTO CON EL SERVICIO DE ATENCIÓN AL CLIENTE DE UMAREX USA PARA SU REPARACIÓN.

⚠ ADVERTENCIA:
PROTECCIÓN OCULAR
SE REQUIERE
DEBEN DE USAR LENTES
PARA DISPARAR



⚠ ADVERTENCIA: COMPRADOR Y USUARIO TIENEN LA RESPONSABILIDAD DE OBEDECER TODAS LAS ADVERTENCIAS Y PRECAUCIONES EN EL USO DE GAS PROPULSOR.



PRECAUCIÓN

El comprador de esta arma de airsoft debe ser mayor de 18 años. Lea detenidamente estas instrucciones antes de utilizar el arma de airsoft. El comprador y el usuario deben cumplir toda la legislación vigente relativa a la compra, uso y posesión de esta arma de airsoft.

⚠️ ADVERTENCIA: NO MUESTRE NI EMPUÑE ESTE ARMA DE AIRSOFT EN PÚBLICO, DADO QUE PUEDE INDUCIR A CONFUSIÓN Y, ADEMÁS, PODRÍA CONSTITUIR UN DELITO. ALGUNAS PERSONAS, ENTRE ELLAS LOS CUERPOS DE SEGURIDAD, PODRÍAN ENTENDER QUE SE TRATA DE UN ARMA DE FUEGO. NO MODIFIQUE LA COLORACIÓN NI LAS MARCAS CON OBJETO DE ASEMEJARLA AÚN MÁS A UN ARMA DE FUEGO. ESTA OPERACIÓN PUEDE RESULTAR PELIGROSA Y PODRÍA CONSIDERARSE DE POR SÍ UN DELITO.

⚠️ ADVERTENCIA: NUNCA DÉ POR SUPUESTO QUE, DADO QUE EL ARMA DE AIRSOFT YA NO DISPARA O SE HA RETIRADO EL CARGADOR DE LA EMPUÑADURA, NO HAY NINGUNA BALA BB DE PLÁSTICO EN EL CAÑÓN. TRATE SIEMPRE LAS ARMAS DE AIRSOFT COMO SI ESTUVIESEN CARGADAS Y CON EL MISMO CUIDADO QUE RECIBIRÍA UN ARMA DE FUEGO.

⚠️ ADVERTENCIA: NUNCA DEJE UN ARMA DE AIRSOFT CARGADA O ARMADA FUERA DE SU CONTROL DIRECTO. AL GUARDAR ESTE ARMA, ASEGÚRESE SIEMPRE DE QUE ESTÁ DESCARGADA Y DESARMADA. COLOQUE EL SEGURO EN POSICIÓN DE BLOQUEO Y COMPRUEBE CON CUIDADO QUE EL CAÑÓN ESTÁ VACÍO. MANTENGA EL ARMA FUERA DEL ALCANCE DE NIÑOS Y PERSONAS NO FAMILIARIZADAS CON EL USO DE ARMAS. GUARDE EL ARMA Y LOS PROYECTILES POR SEPARADO, DE MODO QUE LAS PERSONAS NO AUTORIZADAS NO PUEDAN TENER ACCESO A ELLOS.

DATOS TÉCNICOS

Sistema	Gas Airsoft
Calibre/Munición	cal. 6 mm BB
Velocidad de disparo	300 fps (91.4 m/s) <small>0,20 g BB</small>
Velocidad de disparo	365 fps (111.2 m/s) <small>0,12 g BB</small>
Longitud del cañón	3.5 in (102 mm)
Peso	0.9 lbs (408 g)
Longitud	7.75 in (196.9 mm)
Capacidad del cargador	22 BBs
Distancia máxima de peligro	220 yardas (200 m)



DESIGNACION



SÛRETÉ

ES





ATENCIÓN

- Manipule la pistola sólo cuando esté asegurada.
- Procure que la boca apunte siempre en una dirección segura.





⚠️ ATENTION: RIESGO DE FUEGO Y EXPLOSIÓN

CONTIENE GAS INFLAMABLE BAJO PRESIÓN. NO PRENDA EL GAS. MANTÉNGALO LEJOS DEL CALOR, CHISPAS O LLAMAS. EL GAS PRENDIDO PUEDEN HACER MONÓXIDO DE CARBONO (CO) ES INVISIBLE, NO TIENE OLOR, Y ES LETAL. GAS PUEDE, PODRÍA EXPLOTAR CUANDO SE CALIENTA. GAS CON ESCAPES PUEDE, PODRÍA DISPARARSE.



ATENCIÓN

PARA REDUCIR EL RIESGO DE FUEGO O EXPLOSIÓN.

- Siempre chequee la lata de gas y el sello de la válvula del adaptador de carga. No lo use si la lata de gas tiene golpes inusuales o está oxidado y/o el sello está suelto.
- Mantenga el adaptador de carga para exteriores que viene adherido, lejos de las llamas o chispas o cualquier otra fuente que pueda prender el gas.
- Chequee si hay fugas en una o más de estas formas: aplique agua jabonosa a todas las conexiones. MIRE si hace burbujas, ESCUCHE silbidos o gas escapando, SIENTA si hay frío extremo, y HUELA el olor a huevo podrido. Si encuentra fuga, no lo use.



ATENCIÓN

PARA USAR GAS VERDE:

- Para mejores resultados, después de cargar, permita que la reserva de gas de la pistola airsoft llegue a temperatura ambiente antes de usar.

NOTA: Mal alineamiento de la válvula causará una fuga excesiva cuando está cargando el gas y puede resultar en una carga inadecuada.

MANEJO DEL GAS VERDE Y ALMACENAMIENTO

- Manténgase fuera del alcance de los niños.
- No exponga al calor, chispas o llamas.
- No deje al sol.
- No almacene a temperaturas por encima de 122°F o por debajo de 32°F.
- Nunca almacene dentro de la vivienda.
- Nunca recargue una lata de gas verde. La recarga puede causar explosión.
- Nunca coloque dentro de una maleta ni lleve en trenes o aviones.
- Nunca ponga dentro de fuego o un incinerador.
- No le haga agujeros.

⚠️ ADVERTENCIA: MANTENGA LA CARA Y LAS MANOS A UNA DISTANCIA PRUDENTE DE EL GAS. LAS POSIBLES FUGAS DE PUEDEN CAUSAR CONGELACIÓN. EL GAS PUEDEN EXPLOTAR A PARTIR DE LOS 50 °C. NO FUME Y MANTÉNGASE ALEJADO DE CUALQUIER FUEGO. EL GAS ES ALTAMENTE INFLAMABLE.



CARGA DEL GAS

ES



Presione el retén del cargador. Extraiga el cargador de la pistola por la parte inferior de la empuñadura.



Vuelque la lata de gas y asegúrese de que el adaptador de carga esté perpendicular a la válvula de vapor de la reserva de gas de la pistola airsoft. Empuje la lata firmemente por dos o tres segundos, deténgase, repita. La reserva está llena cuando usted pueda ver un poquito de gas saliendo de la válvula.

⚠ ADVERTENCIA:
LA PARTE SUPERIOR EL CARGADOR NO DEBE APUNTAR A LA CARA NI AL CUERPO. EL CHORRO DE GAS PUEDE CONGELAR LA PIEL.



3. Tire y sostenga

4. Deslice y retire

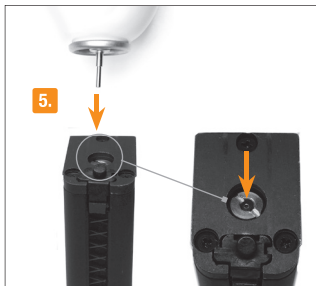

5.

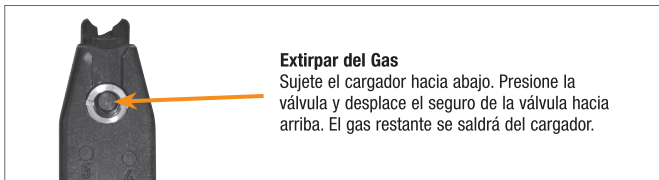

Extirpar del Gas

Sujete el cargador hacia abajo. Presione la válvula y desplace el seguro de la válvula hacia arriba. El gas restante se saldrá del cargador.



LLENADO DEL CARGADOR

ES



ATENCIÓN

Utilice únicamente bolas BB (que no presenten defectos) de calibre 6 mm.

No utilice en ningún caso los siguientes tipos de bolas BB:

❶ Diámetro superior a los 6 mm, ❷ Con cortes, ❸ Con mitades que no coinciden, ❹ Usadas o sucias. Si se utilizan proyectiles distintos de los apropiados, quedará anulada la garantía. Se recomienda el uso de bolas de precisión de la marca UMAREX/WALTHER. Para garantizar el buen funcionamiento del magazín, evite que la suciedad o el polvo entren en el mismo.



⚠ ADVERTENCIA: UTILICE ÚNICAMENTE BB DE PLÁSTICO DEL CALIBRE .24 (6 MM) EN ESTE ARMA DE AIRSOFT. EL USO DE CUALQUIER OTRO TIPO DE MUNICIÓN PUEDE PROVOCAR LESIONES AL USUARIO O DAÑOS EN EL ARMA.

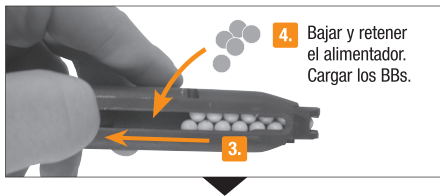



MIRA

ES

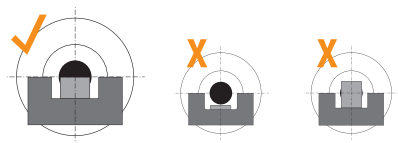

DISPARO



Para cargar el arma, tire de la palanca de armado hacia atrás hasta el tope y, a continuación, desplácela hacia adelante.

Al accionar el gatillo



PROBLEMAS

PROBLEMAS

Potencia de disparo deficiente

El arma no dispara

Escasa velocidad de disparo

POSIBLES CAUSAS

	Seguro activado	Cargador vacío	Cañón sucio	Temperaturas extremas	Munición errónea	Munición mal cargada	La mira no está bien ajustada	
Potencia de disparo deficiente	●	●	●	●	●	●	●	
El arma no dispara	●	●		●	●	●		
Escasa velocidad de disparo		●	●	●	●	●		



HOP UP

ES



NOTA: Después del paso 3 no tire del gatillo. La pistola debe estar armada para poder colocar la palanca de desmontaje. Si no sigue los pasos podría generar daños en la corredera.

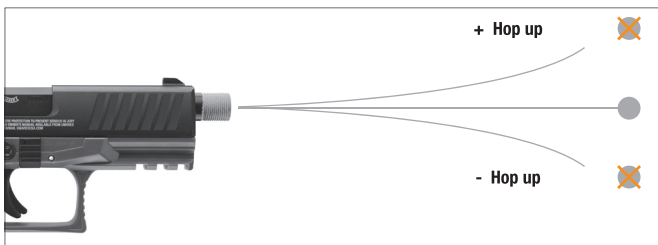
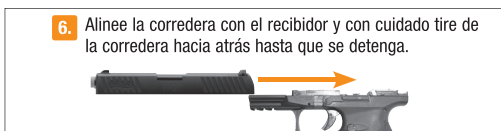
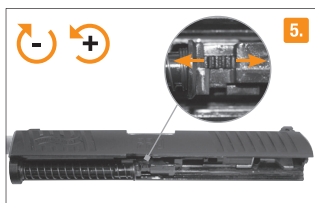



⚠️ ADVERTENCIA: ASEGÚRESE DE QUE LA BOCA DEL CAÑÓN APUNTA EN TODO MOMENTO EN UNA DIRECCIÓN SEGURA. NO APUNTE NUNCA A ANIMALES O PERSONAS. TRATE SIEMPRE EL ARMA DE AIRSOFT COMO SI ESTUVIESE CARGADA Y LISTA PARA SER DISPARADA.

⚠️ ADVERTENCIA: NO PROCEDA A LIMPIAR EL ARMA DE AIRSOFT SIN ANTES HABER COLOCADO EL SEGURO EN POSICIÓN DE BLOQUEO, QUITADO EL CARGADORY LA BATERÍA Y COMPROBADO QUE EL CAÑÓN ESTÁ VACÍO. LAS PARTES EXTERIORES DE METAL DEBEN LIMPIARSE DE VEZ EN CUANDO. PARA ELLO, USE UNA GAMUZA SUAVE LIGERAMENTE HUMEDECIDA CON ACEITE DE ARMAS.

Después de usar el arma, las partes de metal exteriores deben limpiarse con un paño ligeramente mojado en aceite a fin de impedir la oxidación. Use un aceite ligero sin ácidos ni resinas. Un producto excelente para estas labores es el RWS Spring Cylinder Oil. **Revise el arma de airsoft con regularidad a fin de comprobar que funciona correctamente.**



PRECAUCIÓN

LOS ACEITES QUE CONTIENEN ÁCIDOS O RESINAS PUEDEN DAÑAR LOS SELLADOS Y TAMBIÉN EL ACABADO DE LA CULATA.

- Coloque el hop-up en su posición normal antes de limpiar el arma de airsoft.
- No introduzca a la fuerza la varilla en el cañón, ya que podría dañar el arma.
- NUNCA VIERTA ACEITE DE SILICONA DIRECTAMENTE EN EL CAÑÓN.

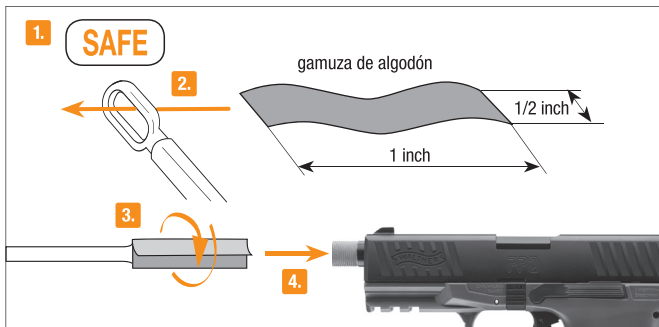



GARANTÍA

Este producto está garantizado al consumidor minorista por 60 días de la fecha de compra por defectos de material y confección y no es transferible.

LO QUE TIENE COBERTURA: Partes reemplazables y mano de obra.

LO QUE NO TIENE COBERTURA: Los cargos de envío a Umarex USA por producto defectuoso y daños causados por abuso o incumplimiento en realizar el mantenimiento normal y también cualquier otro cargo. Daños resultantes o cargos incidentales, incluyendo daños a la propiedad. Algunos estados no permiten la exclusión o limitación de los daños incidentales o resultantes, por lo tanto, las limitaciones o exclusiones no se pueden aplicar a usted.

RECLAMOS DE GARANTÍAS: Los Reclamos de Garantías y Reparaciones son solamente para los clientes de Estados Unidos y Canadá. Llame a Umarex USA (479) 646-4210 y pregunte por el Departamento de Servicio. Si se determina que es necesaria una devolución, se le dará un Número de Devolución Autorizado. Escriba este número en negritas en la caja y devuelva el producto prepago a Umarex USA (a los clientes canadienses se les proporcionará una dirección de una Instalación Canadiense de Reparaciones autorizada). Se debe incluir en el paquete su nombre, dirección, número de teléfono y una nota explicando el defecto encontrado. Para realizar una devolución debe traer la copia de la factura fechada original de caja. Clientes de EEUU, incluyan un cheque por pagar a Umarex USA por la cantidad que les proporcionó el departamento de servicios de Umarex USA para cubrir los gastos de envío y manejo.

GARANTÍAS IMPLICADAS: Cualquier garantía implicada incluyendo las garantías implicadas de comerciabilidad y adaptabilidad por cualquier propósito, están limitadas en duración de 60 días después de la fecha de compra. **ALGUNOS ESTADOS NO PERMITEN LIMITACIONES EN CUANTO A LA DURACIÓN DE UNA GARANTÍA IMPLICADA, POR LO TANTO, LAS LIMITACIONES ANTERIORES NO SE PUEDEN APLICAR A USTED. A LA MEDIDA QUE CUALQUIER ESTIPULACIÓN DE ESTA GARANTÍA ESTÉ PROHIBIDA POR LEY FEDERAL, ESTATAL O MUNICIPAL LA CUAL NO SE PUEDE INVALIDAR, NO SERÁ APLICABLE. ESTA GARANTÍA LE DA DERECHOS ESPECÍFICOS Y USTED PUEDE TAMBIÉN TENER OTROS DERECHOS QUE VARIAN DE ESTADO A ESTADO Y DE PAÍS A PAÍS.**

VIOLACIONES DE LA GARANTÍA

Lo siguiente anulará su garantía:

- abuso físico
- uso de BBs de mala calidad (incluyendo BBs de .12 g)
- desmontaje
- mejoras internas

REPARACIÓN



PRECAUCIÓN

La modificación o manipulación de un arma de airsoft puede dar lugar a fallos en el funcionamiento de la misma y hacer que su uso no sea seguro, además de anular la garantía. Los cambios en el rendimiento del arma (como una reducción en la fuerza necesaria para apretar el gatillo o un menor recorrido del mismo) indican un posible desgaste, por lo que el arma deberá ser examinada, sustituida o debidamente reparada. Si se le cae el arma, Hágala revisar a fin de garantizar que su funcionamiento no se ha visto afectado. Las reparaciones deben ser llevadas a cabo únicamente por centro de servicio técnico autorizado de umarex usa.

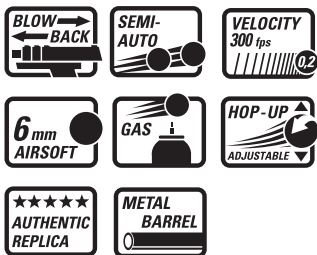

.12 g BB = 365 fps / Velocité 111,2 mps / Velocidad 365 fps

UX **UMAREX**
ZEROED IN

Distributed by / Distribué par: / Distribuido por:

UMAREX USA, INC.

7700 Chad Colley Boulevard

Fort Smith, AR 72916

www.UmarexUSA.com

www.EliteForceAirsoft.com

10R14 ©2014 Umarex USA

We reserve the right to make color and design changes and technical improvements. No responsibility is accepted for printing errors or incorrect information.

Sauf modifications de la couleur et du design ainsi que des améliorations techniques, erreurs d'impression et erreur. Toutes les données sont fournies sans garantie.

Salvo modificaciones de color y de diseño así como mejoramientos técnicos, erratas y error. Todos los datos sin garantía.